

# blue connect blue fit50

MODO DE EMPLEO \_\_\_\_\_

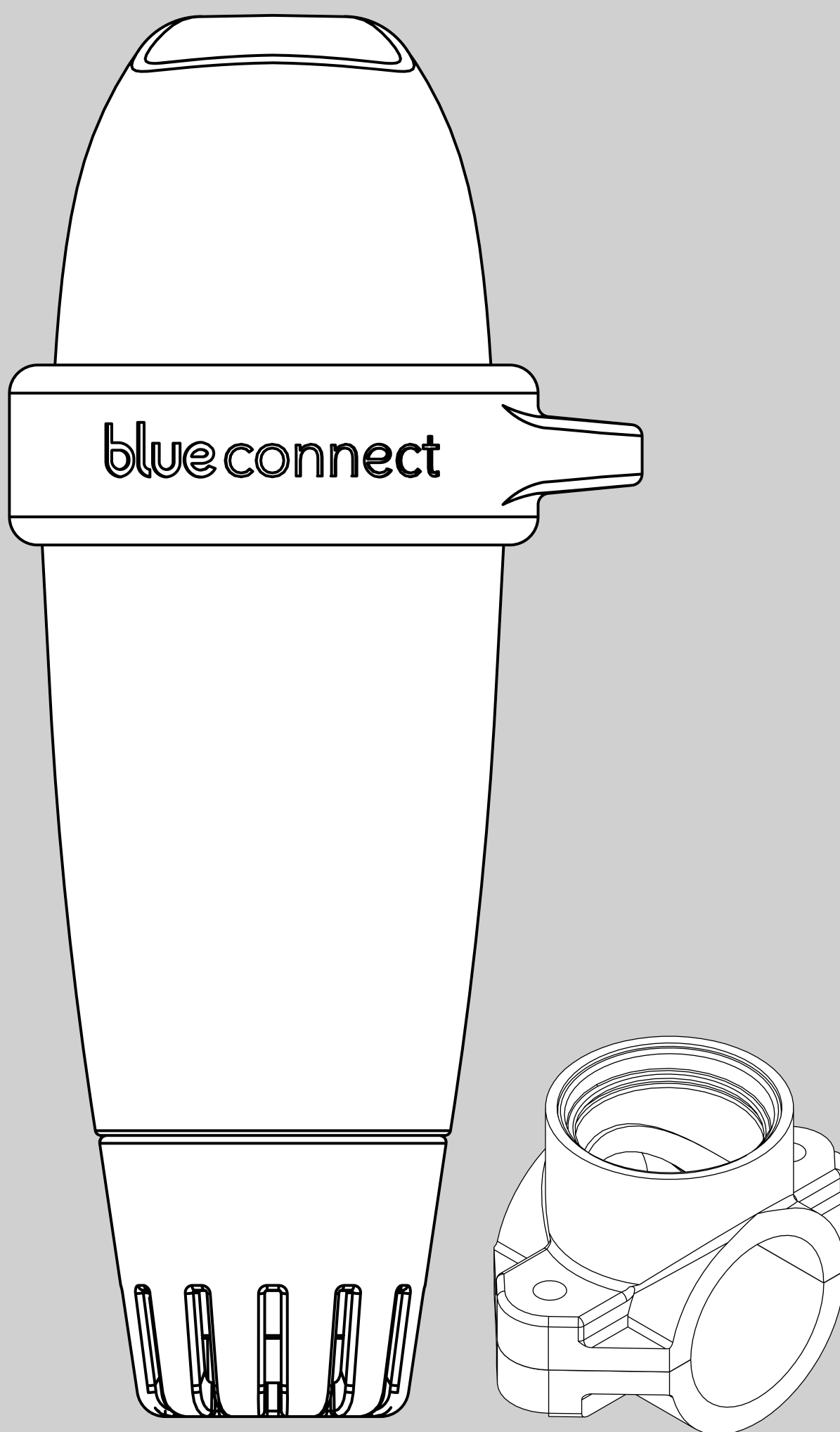

# blue

Gracias por elegir **Blue Connect**.

[www.blueconnect.io](http://www.blueconnect.io)

## Introducción

### A. Presentación

**Blue Connect** mide de forma continua los principales parámetros de su piscina (temperatura, pH, cloro, salinidad). También le informa de la temperatura exterior y de la meteorología en base a su geolocalización. A continuación, se le comunican los resultados de estos análisis a través de notificaciones en la aplicación "**Blue Connect**" (disponible para smartphone y tablet compatible con Android™ e iOS). Si el dispositivo detecta que uno de los parámetros no es correcto, una alerta le informa de ese estado y le proporciona las instrucciones a seguir para ajustar y estabilizar dicho parámetro, a fin de mantener el agua sana y equilibrada.

**Blue Connect** mide:

- » La temperatura del agua (°C, °F): Una temperatura demasiado elevada reduce la eficacia del cloro y facilita el desarrollo de microorganismos.
- » El pH (potencial de hidrógeno): Esta dimensión mide el carácter ácido o básico de un medio. El pH contribuye a la eficacia del desinfectante.
- » ORP/REDOX (medición del cloro activo en mV): El potencial de oxidación-reducción, o potencial redox, mide el poder de oxidación o reducción de una sustancia en relación con otra. Proporciona información sobre el poder desinfectante del agua.
- » La conductividad<sup>1</sup> (µS): Mide la concentración de sales inorgánicas en el agua por la capacidad de esta última para conducir electricidad.

### B. Precauciones de uso

- » No utilice **Blue Connect** para un fin distinto del análisis de agua.
- » **Blue Connect** no es un juguete. Evite que sufra golpes, ya que podrían dañarlo.
- » Mantenga **Blue Connect** fuera del alcance de los niños durante su manipulación (ej.: calibración y puesta en modo de espera) debido al uso de productos químicos. Almacene los productos de calibración fuera del alcance de los niños.
- » No abra la parte superior del dispositivo (excepto cuando reemplace la batería). Siga escrupulosamente las instrucciones de cambio de batería. Los daños causados por líquidos no están cubiertos por la garantía.
- » No abra la parte inferior del dispositivo que contiene la sonda (excepto cuando reemplace la sonda). Siga escrupulosamente las instrucciones para cambiar la sonda. Los daños causados por líquidos no están cubiertos por la garantía.
- » Asegúrese de no dejar la sonda en seco sin el tapón de almacenamiento lleno de KCl (cloruro de potasio saturado), pH4 o, como último recurso, de agua de la piscina.
- » No utilice agua desmineralizada en el tapón de almacenamiento.
- » Asegúrese de que la parte superior del dispositivo esté fuera del agua para garantizar el funcionamiento del sistema de comunicación.

<sup>1</sup> Para las piscinas con sales, la salinidad (más precisamente el contenido total de sal) se mide sobre la base de la conductividad. La salinidad (g/L) permite evaluar la cantidad de sales en el agua.

- » No deje **Blue Connect** en agua a una temperatura inferior a 5°C o superior a 50°C.
- » Conserve el número de serie y el código<sup>2</sup> (key) de **Blue Connect**.
- » Almacene **Blue Connect** al resguardo de temperaturas heladas.

## Descripción del equipo

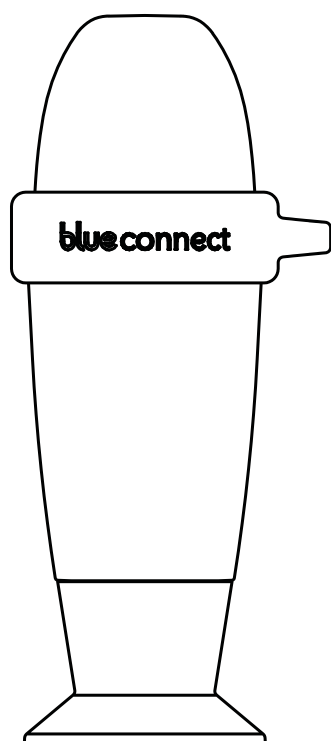

El analizador **Blue Connect**: Se entrega enroscado al tapón de almacenamiento a fin de proteger la sonda durante el transporte. La sonda está sumergida en KCl (cloruro de potasio saturado) para garantizar su protección.

El tapón de almacenamiento: Se utiliza para transportar el dispositivo fuera del agua o para mantener los sensores sumergidos durante un almacenamiento prolongado (durante la temporada invernal, por ejemplo).

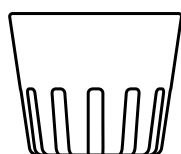

La tapa de uso: Siempre debe estar instalada en el dispositivo antes de introducirlo en el agua. Protege los sensores de eventuales golpes.



La cuerda: Permite colgar el dispositivo en un punto de fijación.



La guía de inicio rápido: Le ayuda a poner el dispositivo en marcha.

<sup>2</sup> En la parte posterior del manual y en la base de **Blue Connect**.

# Instalación de la aplicación

1. Active la red internet (Wi-Fi o 4G) y el Bluetooth® en su smartphone o tablet.  
**Nota:** Manténgase cerca del dispositivo durante todo el proceso de activación de **Blue Connect**.



2. Descargue la aplicación gratuita "**Blue Connect**" en las plataformas App Store® y Google Play™.



3. Autorice las notificaciones para aprovechar las alertas.

4. Conéctese a "**Blue Connect**":
  - » via Facebook®.
  - » via Twitter®.
  - » via su dirección de correo electrónico.

5. Cree su piscina: Introduzca las características de su piscina.  
**Nota:** Siempre puede volver a las características de la piscina activa en "Parámetros" » "Piscina".

**Nota:** Para añadir otra piscina en la aplicación, pulse el nombre de la piscina activa y pulse en "Añadir una piscina".

La aplicación se organiza en 4 secciones principales<sup>3</sup>:



 Panel de control: Le informa sobre el estado de **Blue Connect**, la temperatura del agua, la meteorología local y la calidad del agua de su piscina.

 Tabla de valores: Le informa con precisión de los valores medidos por **Blue Connect**, las tendencias y los valores ideales.

 Guía de mantenimiento: Le informa sobre las operaciones que se tienen que realizar para mantener la calidad del agua en su piscina.

 Parámetros: Le permite configurar los parámetros de su piscina y de los dispositivos **Blue**, y tener un acceso a la ayuda y al soporte técnico.

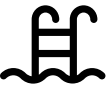
<sup>3</sup> La aplicación está sujeta a mejoras y cambios continuos.

# Instalación de Blue Connect

## A. ¿Cómo poner Blue Connect en marcha?

1. En la aplicación, en "Parámetros" » "**Blue Connect**", pulse "Añadir" e inserte el código (key), así como los últimos tres dígitos del número de serie (SN) que se encuentran en la parte posterior de la guía de inicio o en el tapón de almacenamiento del dispositivo.
2. Para iniciar el dispositivo, habilítelo. La parte superior tiene forma de ola. Coloque el hueco de la ola hacia usted y agítelo con un golpe fuerte. Se emiten dos pitidos, significa que la operación se ha llevado a cabo con éxito.

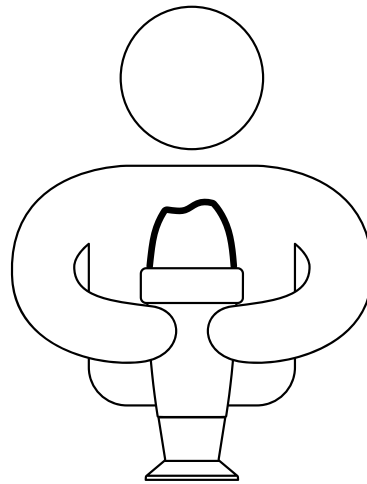

3. Pulse "Ok" para finalizar la activación. Ahora, el dispositivo está vinculado a su cuenta y vinculado a la red Sigfox<sup>®4</sup> de forma permanente.
4. Coloque **Blue Connect** en posición vertical en el tapón de almacenamiento y desenrósquelo.

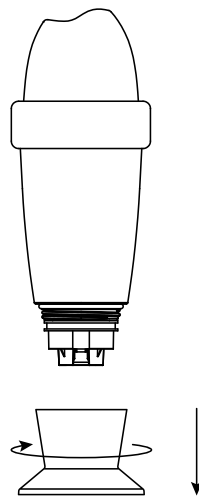

5. Vacíe el tapón de almacenamiento, enjuáguelo con agua limpia y guárdelo.

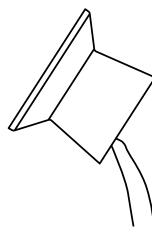

<sup>4</sup> Sigfox<sup>®</sup> es una red de telecomunicaciones especializada en el Internet de las cosas. Se trata de una red celular que no interfiere con la red Wi-Fi de su hogar. Puede comprobar si su piscina está cubierta por Sigfox<sup>®</sup> en el mapa en tiempo real del operador: [www.sigfox.com/coverage](http://www.sigfox.com/coverage). **Blue Connect** usa Sigfox<sup>®</sup> para transferir datos a su smartphone.

6. Enjuague la sonda con agua limpia y coloque la tapa de uso en la parte inferior del dispositivo para proteger las sondas.

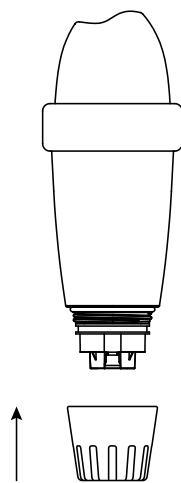

7. Coloque **Blue Connect** en la piscina:
- En la **piscina**: Déjelo flotar en su piscina. Puede fijarlo si es necesario. Para hacerlo, cuélguelo en un punto de fijación mediante la cuerda con el anillo de goma.
- En el **local técnico** con **Blue Fit50\***. Para obtener más información, visite nuestra web [www.blueconnect.io](http://www.blueconnect.io) o póngase en contacto con su distribuidor.

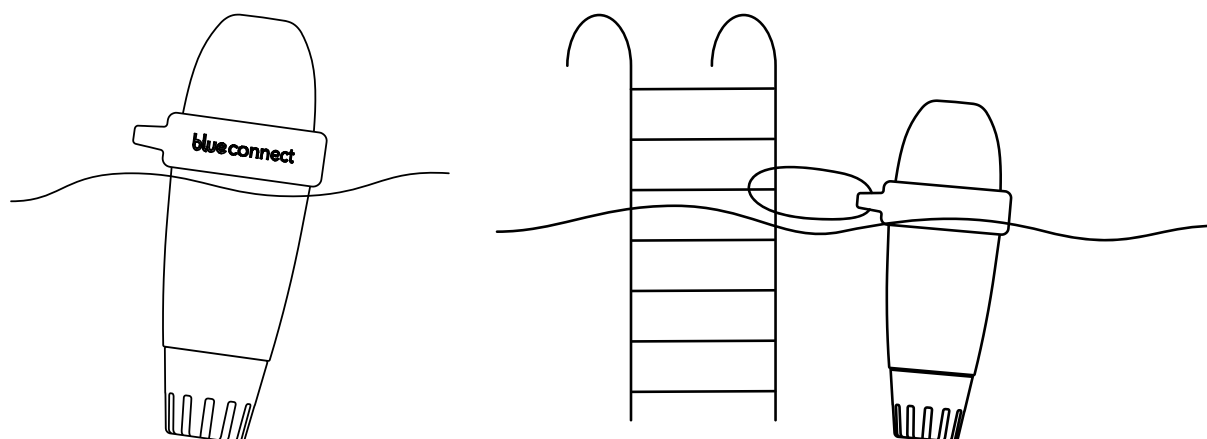

**Nota:** Asegúrese de que el dispositivo esté en posición vertical y de que la parte superior esté fuera del agua para garantizar una correcta comunicación del dispositivo.

## B. Observaciones

- » No deje la sonda al aire libre.
- » La red Sigfox® se conecta automáticamente y envía mediciones a intervalos regulares.
- » La sonda puede tardar unas horas en estabilizar los parámetros después de su primera inmersión en la piscina.
- » Si no hay cobertura de Sigfox®, hay dos alternativas:
  - » **Blue Connect** funciona en Bluetooth®. En tal caso, debe tomar diariamente una medición, o varias mediciones en Bluetooth® para que el dispositivo realice su trabajo de analizador.
  - » **Blue Extender\*\*** le permite a **Blue Connect** conectarse a su red Wi-Fi. Para obtener más información, visite nuestra web o contacte con su distribuidor.

No dude en mirar nuestro vídeo de puesta en marcha de **Blue Connect** en [www.blueconnect.io](http://www.blueconnect.io) (asistencia).

\* **Blue Fit50** es un accesorio de **Blue Connect**. Está disponible en el paquete **Blue Plus**, o vendido por separado.

\*\* Se vende por separado.

# Mantenimiento de Blue Connect

## A. Calibración

**Nota:** No es necesario calibrar el dispositivo tras su recepción.

1. Retire el dispositivo del agua, quite la tapa de uso y enjuague la sonda con agua limpia.

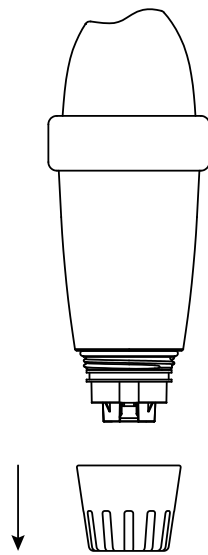

2. Limpie el tapón de almacenamiento con agua limpia y séquelo.

3. Active Internet (Wi-Fi o 4G) y el Bluetooth® en su smartphone.  
**Nota:** Permanezca cerca de su dispositivo durante toda la duración de la calibración.



4. En la aplicación, en "Parámetros" » "Blue Connect" pulse "Calibrar". Un mensaje en la parte superior de la pantalla indica que se ha detectado el dispositivo.

5. Coloque una solución de pH4 en el tapón de almacenamiento y enrósquelo al dispositivo. Luego, pulse "Validar" En la parte superior de la pantalla, verá el progreso de la medición. Tras completar la medición de pH4, desenrosque el tapón de almacenamiento y enjuague la sonda. Vacíe, enjuague<sup>5</sup> y seque el tapón de almacenamiento.

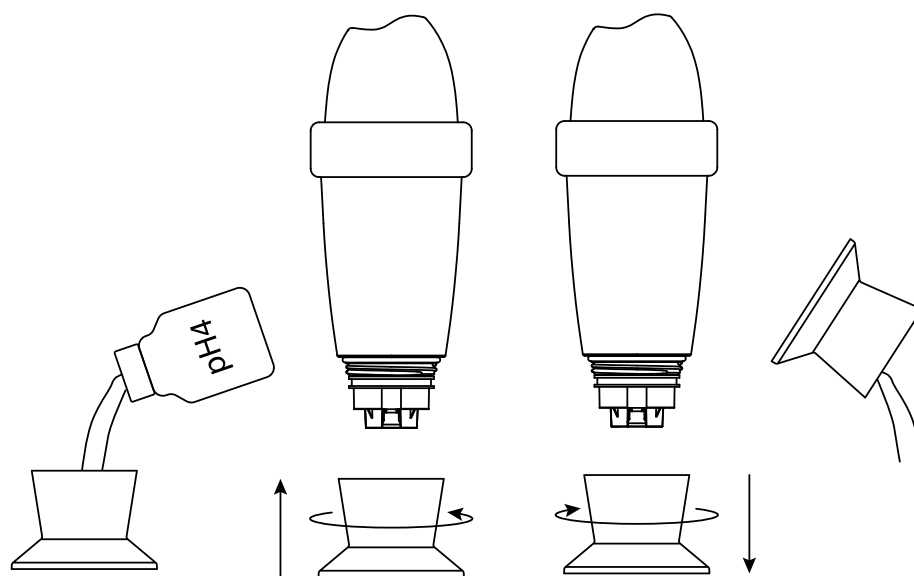

<sup>5</sup> Limpie siempre la sonda y el tapón de almacenamiento con agua limpia después de usar un producto de calibración para evitar posibles mezclas.

- 6.** Coloque una solución de pH7 en el tapón de almacenamiento y enrósquelo al dispositivo. Luego, pulse "Validar". En la parte superior de la pantalla, verá el progreso de la medición. Tras completar la medición de pH7, desenrosque el tapón de almacenamiento y enjuague la sonda. Vacíe enjuague y seque el tapón.

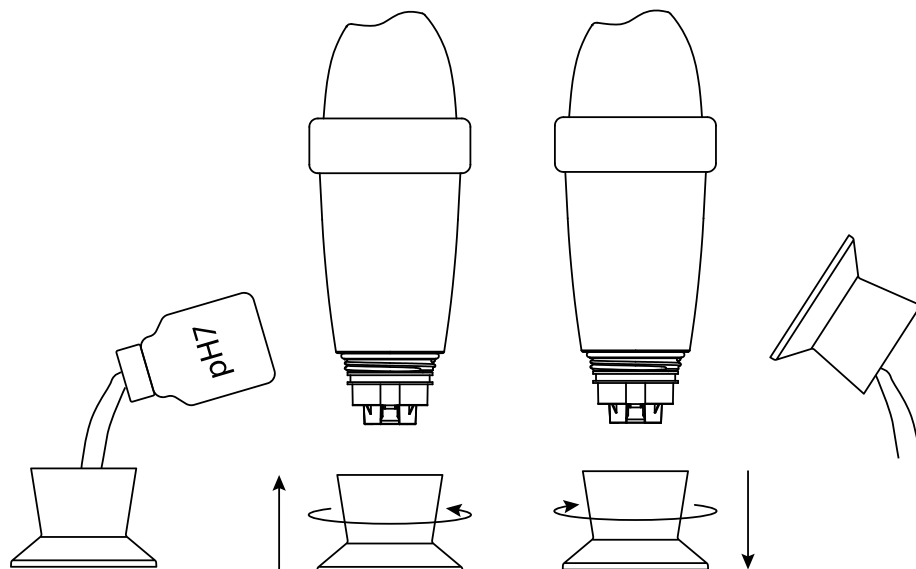

- 7.** Valide la calibración.

- 8.** Coloque la tapa de uso y vuelva a colocar **Blue Connect** en la piscina.

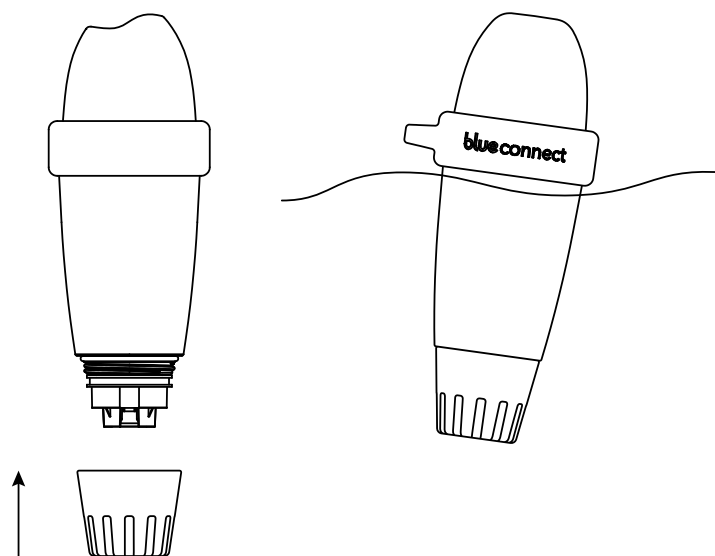

**Nota:** Los productos de calibración son de un solo uso. Nunca los use dos veces. Contacte con su distribuidor para obtener unos nuevos.

## B. Reemplazar la batería

La batería tiene que ser reemplazada aproximadamente cada dos años. Para obtener una, contacte con su distribuidor.

**Nota:** Para garantizar la máxima duración de la batería, ponga **Blue Connect** en modo de espera cuando su piscina está en hibernación.

### Contenido de la caja:

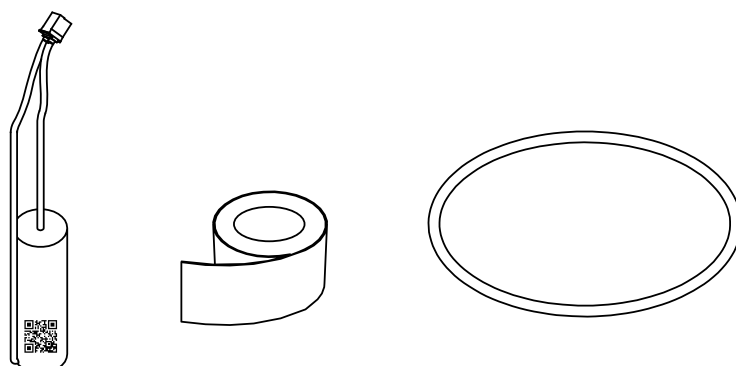



## Instalación:

1. En "Parámetros" » "**Blue Connect**", pulse "Cambio de batería".
2. Saque el aparato del agua, quite el anillo de goma y la tapa de uso y coloque **Blue Connect** en el tapón de almacenamiento.

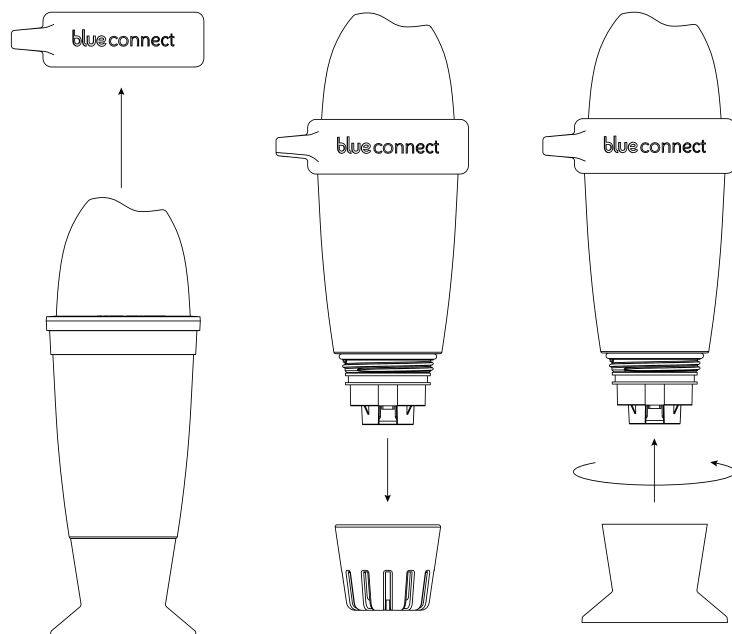

3. Séquelo e inicie el procedimiento en un lugar seco y limpio.
4. Retire la cinta adhesiva y desenrosque la parte superior del dispositivo. Esta es una rosca izquierda. Desenrosque en el sentido de las agujas del reloj. Retire la junta y deséchela.

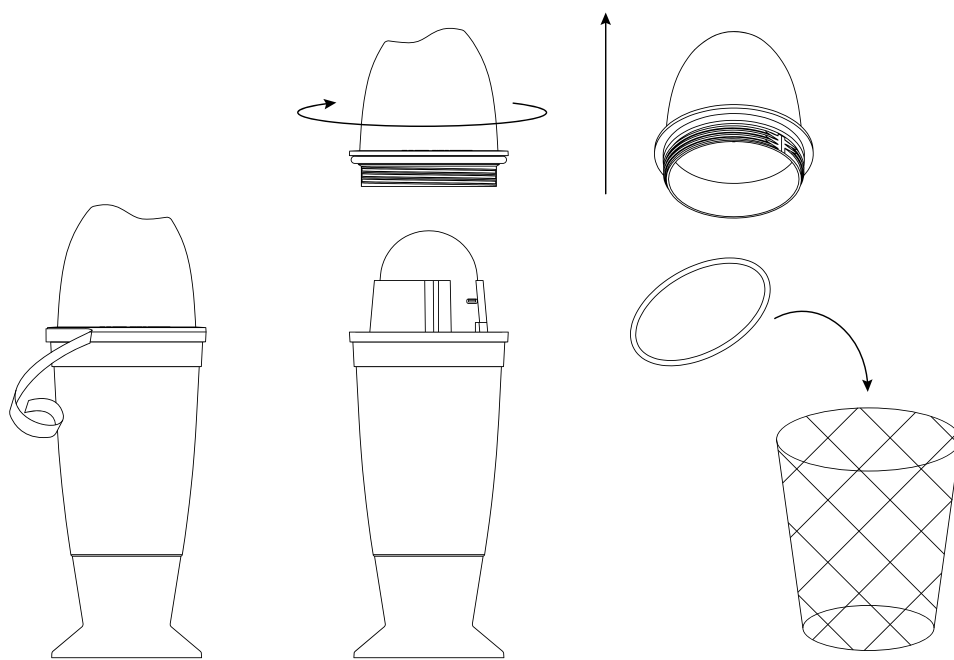

5. Desconecte el conector blanco tirando del cable rojo y negro. La batería se encuentra en el otro extremo del cable. Presione la varilla de plástico para liberar la batería y extráigala tirando del cable.

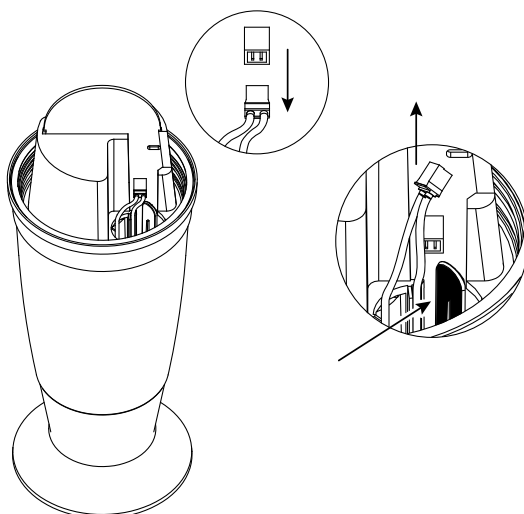

6. Coloque la batería en el fondo de la cavidad hasta que esté bloqueada. A continuación, conecte el conector.

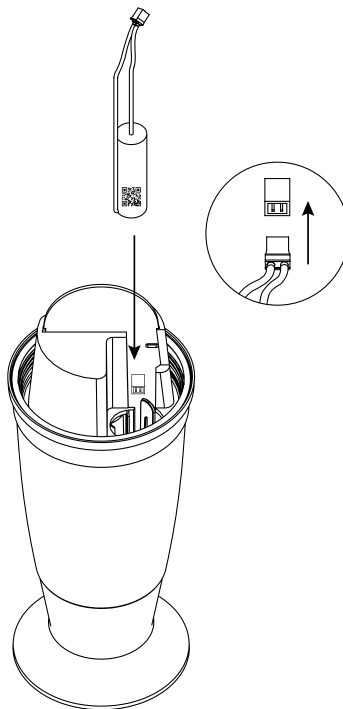

7. Coloque la nueva junta suministrada con la batería en la rosca de la parte superior de la unidad. Cierre la parte superior. Esta es una rosca izquierda. Enrózquela en sentido contrario a las agujas del reloj.

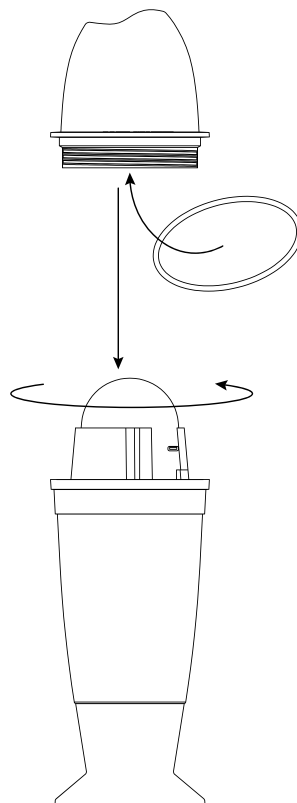

8. Pegue la nueva cinta adhesiva suministrada con la batería y vuelva a poner el anillo. A continuación, coloque la tapa de uso y vuelva a poner **Blue Connect** en el agua.

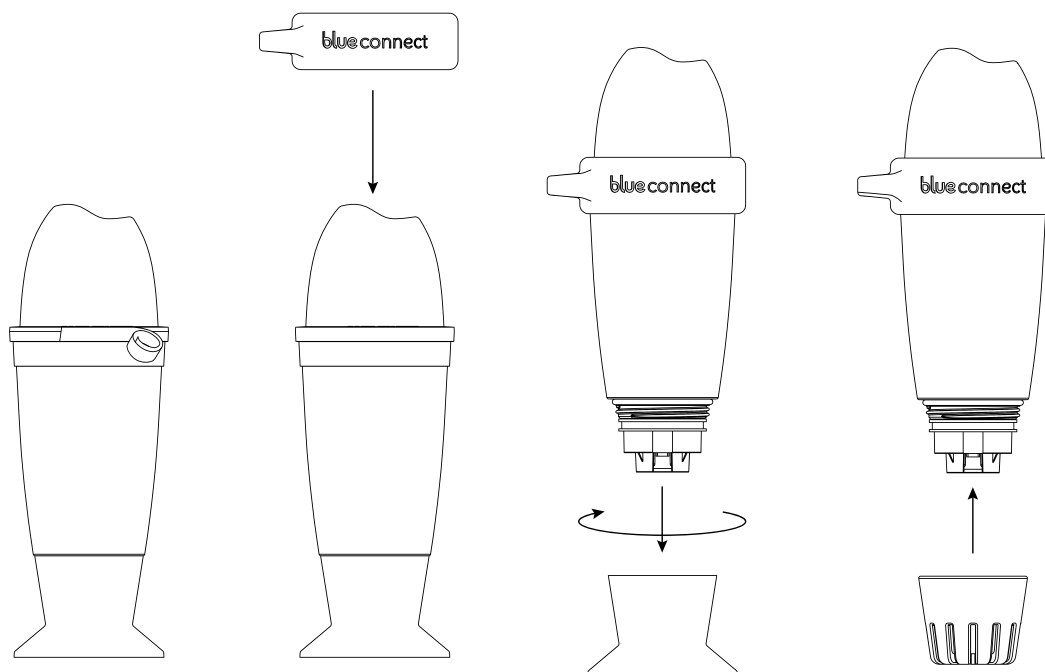

## C. Reemplazar la sonda

La sonda tiene que ser reemplazada aproximadamente cada dos años<sup>6</sup>. Para obtener una, contacte con su distribuidor.

**Nota:** Para garantizar la máxima longevidad de la sonda, manténgala el mayor tiempo posible en un ambiente húmedo. Si saca el aparato del agua, debe enroscarlo en el tapón de almacenamiento con KCl (cloruro de potasio saturado), pH 4 o, como último recurso, agua de la piscina.

### Contenido de la caja:

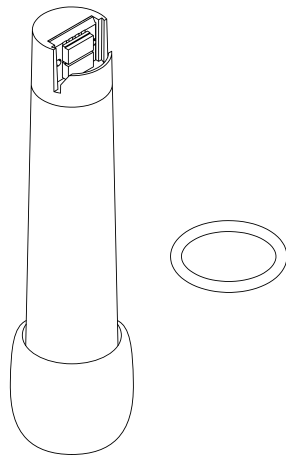

### Instalación:

1. En "Parámetros" » "Blue Connect", pulse "Cambio de sensor".
2. Saque **Blue Connect** del agua. Seque el dispositivo e inicie el procedimiento en un lugar seco y limpio.
3. Retire la tapa de uso y la tuerca. Si tiene problemas para desenroscar la tuerca, use unos alicates extensibles, colocándolos exactamente en este sitio (Imagen A).



Imagen A:



<sup>6</sup> Asegúrese de no dejar la sonda en seco sin el tapón de almacenamiento lleno de KCl (cloruro de potasio saturado), pH4 o, como último recurso, de agua de la piscina.

4. Tire ligeramente de las cuatro puntas de plástico de la sonda, con mucho cuidado. Asegúrese de quitar la junta y desecharla. Podría estar bloqueado dentro.

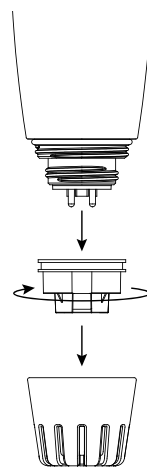
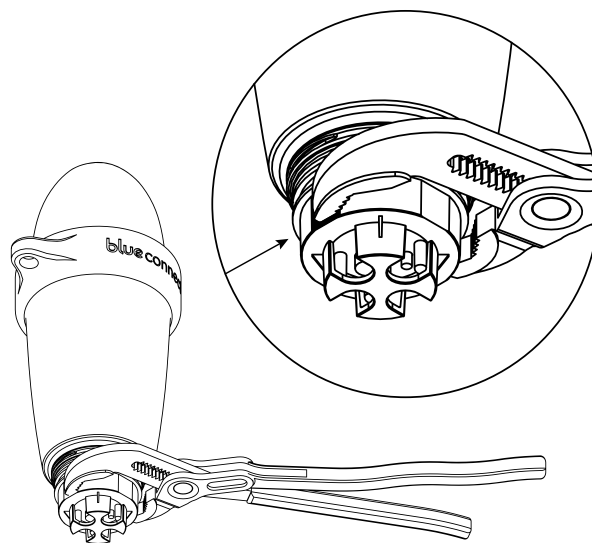
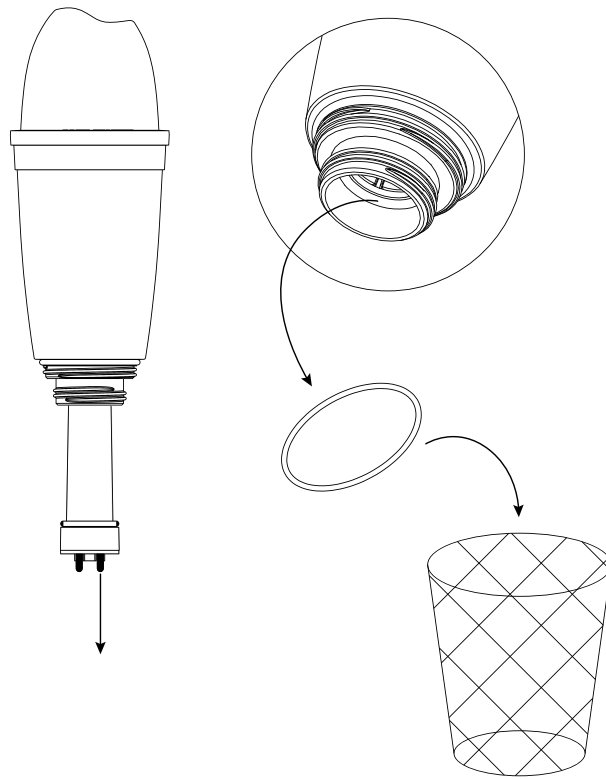

5. Escanee el código QR de la nueva sonda.

6. Quitar la tapa protectora. Tenga cuidado de no dejar caer la sonda, ya que se trata de un elemento muy frágil. Coloque la nueva junta, proporcionada con la recarga, en la nueva sonda. Inserte la sonda y gírela hasta que esté colocada correctamente. Se emiten tres pitidos en 15 segundos.

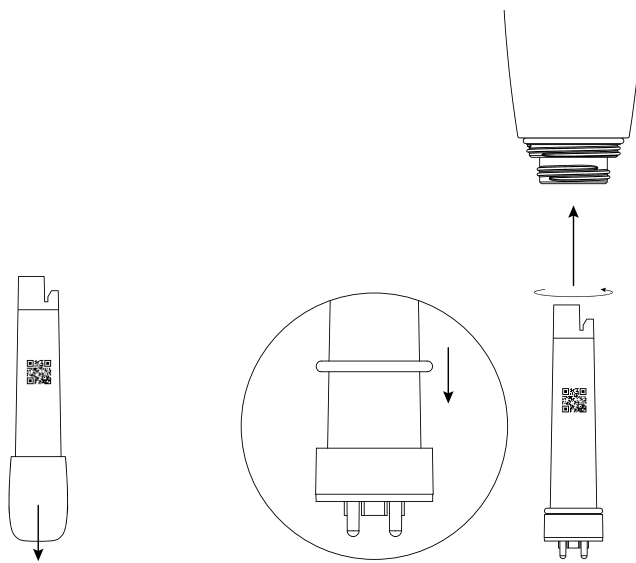

7. Enrosque la tuerca firmemente en el aparato. No dude en usar unos alicates extensibles para apretarlo correctamente. A continuación, coloque la tapa de goma y vuelva a poner **Blue Connect** en el agua.

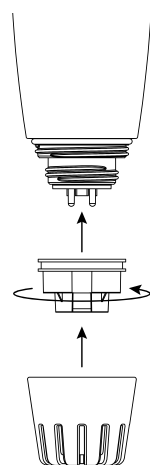

**Nota:** La sonda puede tardar unas horas en estabilizar los parámetros después de su primera inmersión en la piscina.

## D. Poner Blue Connect en modo de espera para la hibernación/el almacenamiento

### Hibernación:

1. Retire el dispositivo del agua. Quite la tapa uso.

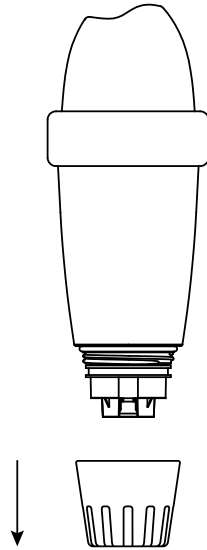

2. Active Internet (Wi-Fi o 4G) y el Bluetooth® en su smartphone.  
**Nota:** Manténgase cerca del dispositivo durante toda la duración del modo de espera.



3. En la aplicación, en "Parámetros" » "Blue Connect", presione "Poner en modo de espera".

4. Enjuague el tapón de almacenamiento y séquelo. Coloque KCl<sup>7</sup> (cloruro de potasio saturado) o pH4 en el tapón de almacenamiento y enrósquelo.

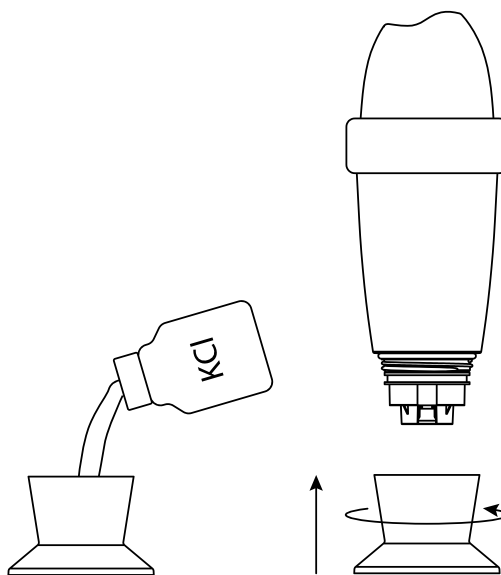

5. Valide el modo de espera y almacene **Blue Connect** al resguardo de temperaturas heladas.

<sup>7</sup> El KCl presente en el tapón de almacenamiento puede causar la formación de sal aglomerada en la unión con el cuerpo del aparato, pero no presenta ningún peligro. Enjuague simplemente con agua limpia para limpiar.

## Almacenamiento:

Si necesita sacar **Blue Connect** del agua, enrósquelo en el tapón de almacenamiento con KCl (cloruro de potasio saturado), pH4 o, como último recurso, agua de la piscina, ya que la sonda no puede permanecer en seco.

## D. Activar Blue Connect tras la hibernación

1. En "Parámetros" » "**Blue Connect**", active el dispositivo.
2. Consulte "**Instalación de Blue Connect**" a partir del punto 2.

## Especificaciones técnicas

- » Medidas: 253 mm x 96 mm
- » Peso: 714 g
- » Estándar de protección: Norma IPx8
- » Sensores y mediciones:
  - pH: Rango de medición: 0 a 14  
Precisión:  $\pm 0,1$   
Resolución: 0,1
  - Temperatura (agua): Rango de medición: 5 a 50°C  
Precisión:  $\pm 0,2^{\circ}\text{C}$   
Resolución: 0,1° C
  - Redox/ORP (cloro activo): Rango de medición: 0 a 999 mV  
Precisión:  $\pm 20\text{mV}$   
Resolución: 1mV
  - Conductividad: Rango de medición: 250 a 15.000  $\mu\text{S/cm}$   
Precisión:  $\pm 10\%$   
Resolución: 1uS/cm
- » Conectividad: Sigfox®, Bluetooth Low Energy® (BLE)
- » Fuente de alimentación: 1 batería de litio (cloruro de tionilo)
- » Tensión nominal: 3,6 V
- » Sistema operativo: iOS, Android™ (4.0 Bluetooth®, Android™ 4.3 y iOS 9.0)
- » Idiomas: inglés, francés, español, neerlandés, alemán, italiano, portugués.
- » Compatibilidad territorial: UE: 868 MHz  
EEUU/AU: 902 / 920 MHz

## Resolución de problemas

Problema de compatibilidad entre el número de serie y el código.	No confunda el B con el 8 y viceversa.
Sin conexión Sigfox®.	<ol style="list-style-type: none"><li>1. Compruebe su cobertura Sigfox® en <b>www.sigfox.com</b>.</li><li>2. Asegúrese de que la parte superior del dispositivo esté fuera del agua para permitir el correcto funcionamiento del sistema de comunicación.</li><li>3. Intente colocar el dispositivo en otro lugar de la piscina para encontrar la ubicación con la mejor conectividad.</li><li>4. Reinicie el dispositivo.</li></ol>
Problema para completar la instalación.	Tome una medida en Bluetooth®.
Problema con el Bluetooth®.	<ol style="list-style-type: none"><li>1. Verifique la compatibilidad BLE 4.0. y Android 4.3 o iOS 9.3.</li><li>2. Active el Bluetooth® en su smartphone o tablet.</li><li>3. Reinicie el dispositivo.</li></ol>
Las medidas no son correctas.	Verifique la calibración del dispositivo.



No dude en visitar nuestra web de soporte en línea para beneficiarse de una ayuda a distancia: **www.blueconnect.io** (asistencia).

# blue fit50

## Introducción

### A. Presentación

El **Blue Fit50** es una abrazadera de toma compatible con **Blue Connect**. Permite instalar **Blue Connect** en la sala técnica (cuarto de máquinas).

**Nota:** **Blue Fit50** es un accesorio de **Blue Connect**. Está disponible en el paquete **Blue Plus**, o vendido por separado.

### B. Contenido de la caja

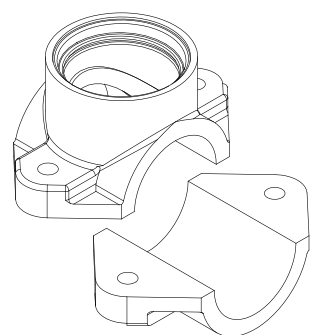

Una abrazadera de toma.



Una tapa.

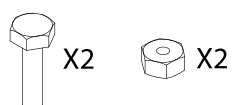

2 pernos

### C. Precauciones de uso

- » No deje el **Blue Connect** en el **Blue Fit50** si no hay agua en las tuberías.
- » En caso de manipulación en el circuito hidráulico (riesgo de golpe de ariete), se recomienda retirar el **Blue Connect** para no dañar el producto.
- » Asegúrese de crear un flujo suficiente en su instalación para que el **Blue Connect** pueda tomar mediciones.
- » Coloque siempre el **Blue Connect** verticalmente con la sonda hacia abajo.

## Instalación del Blue Fit50

**Nota:** No dude en consultar su piscinero para cualquier duda.

### A. Encontrar la ubicación adecuada

Asegúrese de siempre colocar el **Blue Fit50** después del filtro (para evitar dañar las sondas) y antes de su sistema de inyección de producto o electrólisis (para no alterar las mediciones tomadas por el **Blue Connect**).



## B. Puesta en marcha

1. Apague el sistema de filtración.
2. Perfore un agujero con una corona perforadora de 40 mm de diámetro en la parte superior de la tubería.  
**Nota: Blue Connect** debe estar en posición vertical con la sonda hacia abajo.

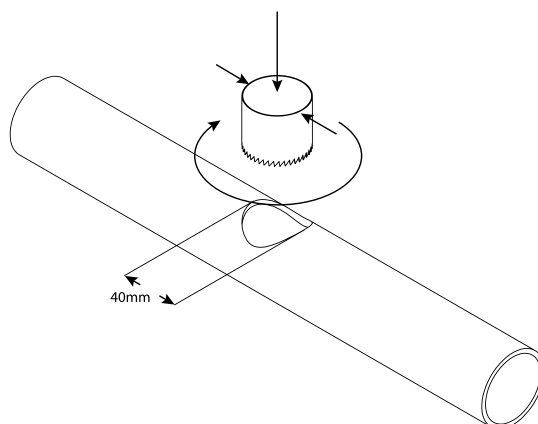

3. Coloque las dos partes de la abrazadera de toma a cada lado de la tubería de manera que los agujeros coincidan, y enrosque la abrazadera de toma.

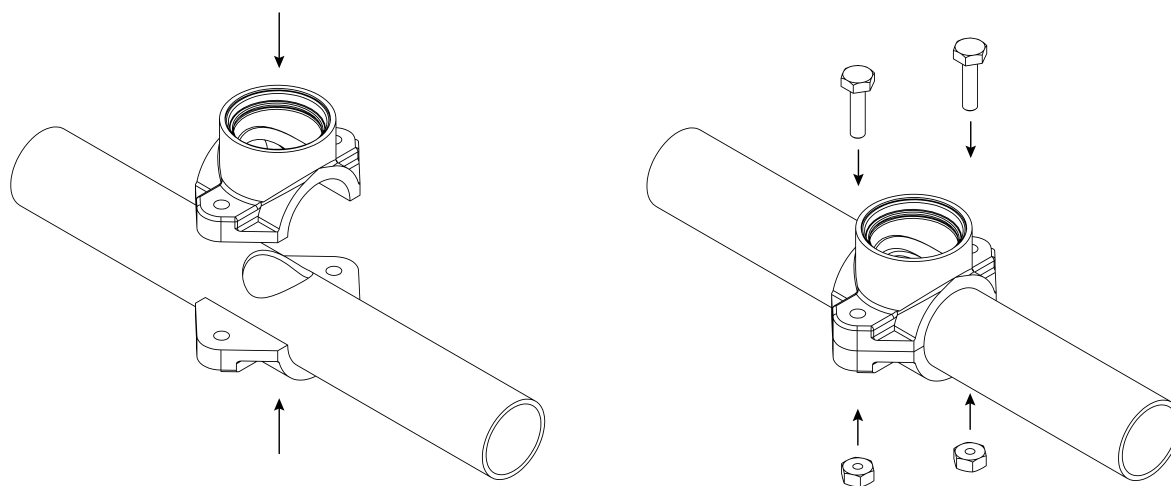

4. Enrosque el **Blue Connect**.

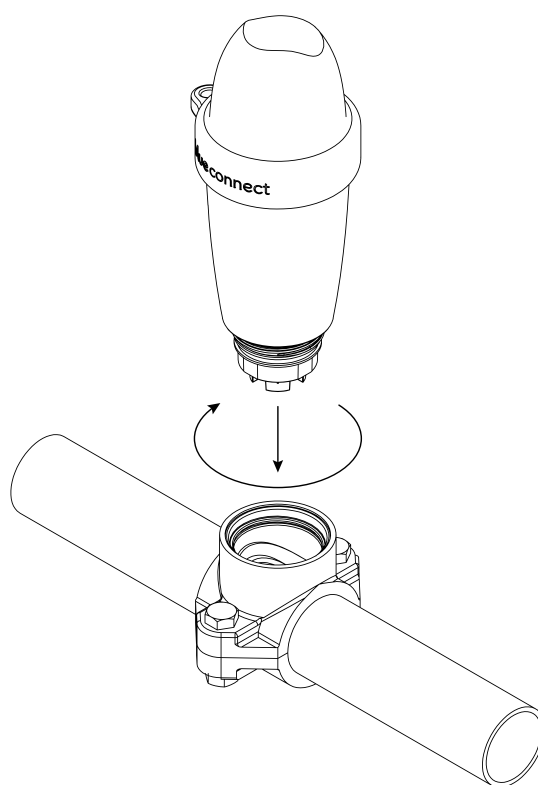

5. Active el sistema de filtración.

6. Desenrosque el **Blue Connect** suavemente y lentamente (máximo ½ vuelta) para eliminar el aire eventual. En cuanto sale el agua, significa que no queda aire en las tuberías, y que puede volver a enroscar firmemente **Blue Connect**.

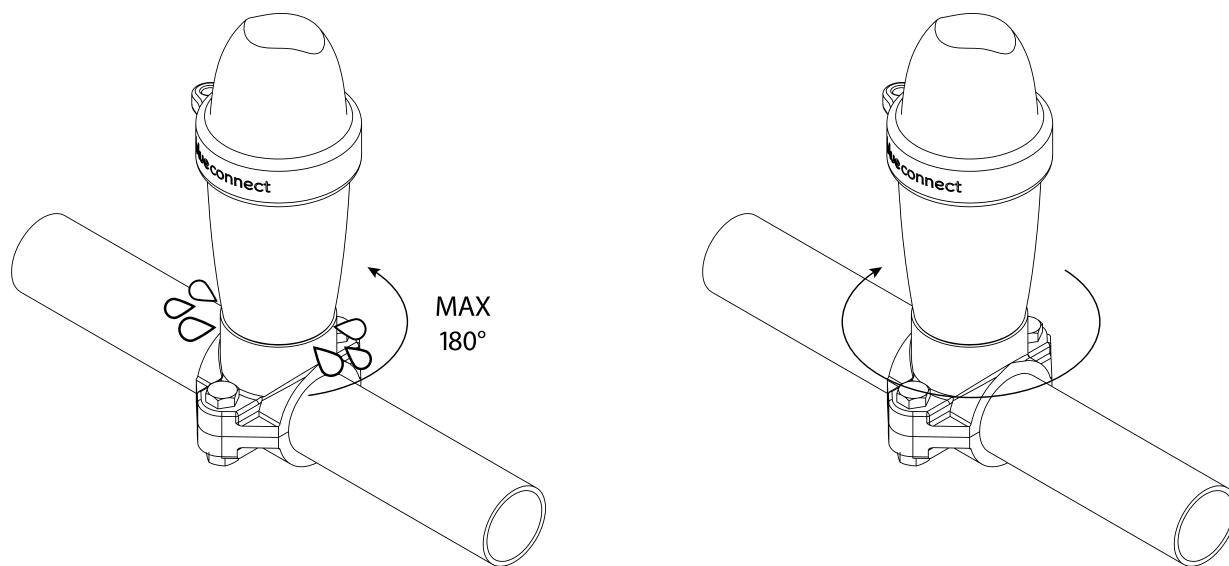

7. En "Parámetros" » "**Blue Connect**", active la opción **Blue Fit50**.

## Procedimiento de hibernación

1. Desenrosque el **Blue Connect**.

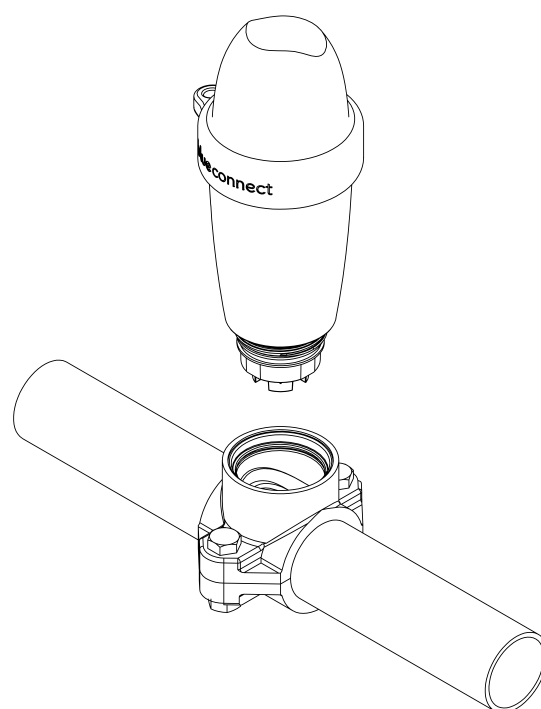

2. Cierre la abrazadera de toma con la tapa provista en la caja del **Blue Fit50**.

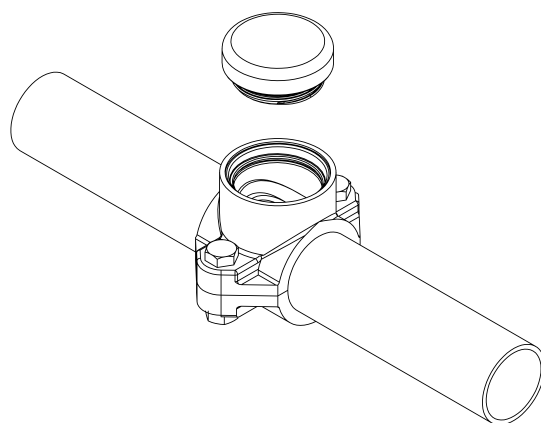

3. Active Internet (Wi-Fi o 4G) y el Bluetooth® en su smartphone.  
**Nota:** Manténgase cerca del dispositivo durante toda la duración del modo espera.



4. En la aplicación, en "Parámetros" » "**Blue Connect**", presione "Poner en modo espera".
5. Limpie el tapón de almacenamiento y séquelo. Añada KCl<sup>8</sup> (cloruro de potasio saturado) o pH 4 en el tapón de almacenamiento y enrósquelo.

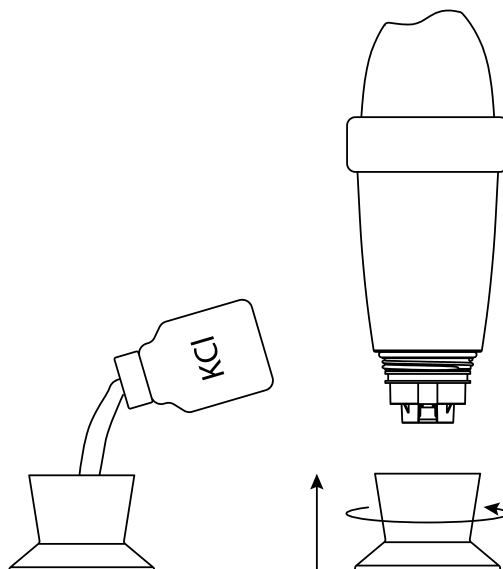

6. Valide el modo espera y almacene **Blue Connect** al resguardo de temperaturas heladas.



No dude en visitar nuestra web de soporte en línea para beneficiarse de una ayuda a distancia: [www.blueconnect.io](http://www.blueconnect.io) (asistencia).

## Información general

### Garantías

- » Garantía del producto + sondas: 24 meses.
- » Garantía batería: 12 meses.

Riiot Labs no ofrece ninguna garantía contra el deterioro del material tras una manipulación de este, en particular el cambio de sonda y batería, ni contra los daños tras la desecación de las sondas, ni contra el desgaste y el envejecimiento normal del producto, ni frente a los daños causados por un accidente o un uso indebido. Riiot Labs no ofrece ninguna garantía en caso de incumplimiento de las precauciones de uso.

### Cómo reciclar este producto



Este símbolo indica que este producto debe desecharse de acuerdo con las disposiciones legales vigentes y por separado de los residuos domésticos. Cuando este producto alcance el final de su vida útil, llévelo a los puntos oficiales de recogida. La separación y el reciclaje de su producto permiten proteger las reservas de materias primas y garantizan el cumplimiento de todas las disposiciones relativas a la protección de la salud y del medio ambiente en el marco del reciclaje.

<sup>8</sup> El KCl presente en el tapón de almacenamiento puede causar la formación de sal aglomerada en la unión con el cuerpo del aparato, pero no presenta ningún peligro. Enjuague simplemente con agua limpia para limpiar.

## Marca registrada

Riiot Labs, **Blue Connect** y **Blue Fit50**, así como sus respectivos logotipos, pueden ser marcas comerciales o marcas comerciales registradas de Riiot Labs S.A.

Fluidra así como sus logotipos son marcas comerciales o marcas registradas de Fluidra S.A.

La marca Bluetooth® (y su logotipo) es una marca registrada y propiedad de Bluetooth SIG, Inc. y su uso por **Blue Connect** está sujeto a licencia.

AppStore es una marca de servicio Apple, Inc. registrada en los Estados Unidos y otros países.

iOS es una marca comercial o marca registrada de Cisco en los Estados Unidos y otros países, utilizada bajo licencia.

Google Play y Android son marcas comerciales de Google Inc.

Todas las demás marcas comerciales y registradas que se mencionan en este documento tienen derechos de autor y son propiedad de sus respectivos dueños.

## Declaración de conformidad



Puede obtener un ejemplar de la declaración FCC, CE de conformidad en nuestra web [www.blueconnect.io/legal](http://www.blueconnect.io/legal).

Para más información, visite nuestra web [www.blueconnect.io](http://www.blueconnect.io) (soporte).

## Declaration of conformity FCC

Changes or modifications not expressly approved by Riio Labs SA could void the user's authority to operate the equipment.

For devices with the references :

5404014411121  
5404014411145  
5404014411220  
5404014411240

### FCC Part 15 compliance statement

This device complies with part 15 of the FCC Rules. Operation is subject to the following two conditions: (1) This device may not cause harmful interference, and (2) this device must accept any interference received, including interference that may cause undesired operation. NOTE: This equipment has been tested and found to comply with the limits for a Class B digital device, pursuant to part 15 of the FCC Rules. These limits are designed to provide reasonable protection against harmful interference in a residential installation. This equipment generates uses and can radiate radio frequency energy and, if not installed and used in accordance with the instruction, may cause harmful interference to radio communications. However, there is no guarantee that interference will not occur in a particular installation. If this equipment does cause harmful interference to radio or television reception which can be determined by turning the equipment off and on, the user is encouraged to try to correct interference by one or more of the following measures: - Reorient or relocate the receiving antenna. - Increase the separation between the equipment and receiver. - Connect the equipment into an outlet on circuit different from that to which the receiver is connected. - Consult the dealer or an experienced radio/TV technician for help.

### Industry Canada Licence-Exempt Radio Apparatus

This device complies with Industry Canada licence-exempt RSS standard(s). Operation is subject to the following two conditions: (1) this device may not cause interference, and (2) this device must accept any interference, including interference that may cause undesired operation of the device.

*Le présent appareil est conforme aux CNR d'Industrie Canada applicables aux appareils radio exempts de licence. L'exploitation est autorisée aux deux conditions suivantes : (1) l'appareil ne doit pas produire de brouillage,*

*et (2) l'utilisateur de l'appareil doit accepter tout brouillage radioélectrique subi, même si le brouillage est susceptible d'en compromettre le fonctionnement.*

### Radio Frequency (RF) Exposure Compliance of Radiocommunication Apparatus

To satisfy FCC and IC RF Exposure requirements for mobile devices, a separation distance of 20 cm or more should be maintained between the antenna of this device and persons during operation. To ensure compliance, operation at closer than this distance is not recommended. This transmitter must not be co-located or operating in conjunction with any other antenna or transmitter.

### Conformité à l'exposition aux champs RF des équipements radio

*Pour satisfaire aux exigences FCC et IC concernant l'exposition aux champs RF pour les appareils mobile, une distance de séparation de 20 cm ou plus doit être maintenu entre l'antenne de ce dispositif et les personnes pendant le fonctionnement. Pour assurer la conformité, il est déconseillé d'utiliser cet équipement à une distance inférieure. Cet émetteur ne doit pas être co- situé ou fonctionner conjointement avec une autre antenne ou un autre émetteur.*

## Declaration of conformity CE



For devices with the references :

5404014411114  
5404014411138  
5404014411213  
5404014411233

Hereby, Riio Labs S.A. declares that the radio equipment type Blue Connect Smart Pool Analyser is in compliance with Directive 2014/53/EU. The full text of the EU declaration of conformity is available at the following internet address: **[www.blueconnect.io/legal](http://www.blueconnect.io/legal)**

SIGFOX : Tx : 868.13MHz / 14dBm max Rx : 869.525MHz  
Bluetooth LE : 2400-2483.5MHz / 10dBm max

Authorized countries codes:

ALB - AND - AUT - BEL- BIH - BLR - BUL - CYP - CZE -  
DNK - EST - FIN - GRC - HNG - HOL - HRV - IRL - ISL -  
LIE - LTU - LUX - LVA - MDA - MKD - MLT - MNE - NOR -  
POL - POR - ROU - SRB - SUI - SVK - SVN - TUR